

# Gartencaddy KNGARDY / Garden Caddy KNGARDY

## MITGELIEFERTES ZUBEHÖR / INCLUDED ACCESSORIES

Bitte überprüfen Sie die Lieferung vor Beginn der Montage auf Vollständigkeit und einwandfreien Zustand. Für Schäden infolge unsachgemäßer Montage übernehmen wir keine Haftung. / Please check delivery before you start mounting. Everything has to be complete and in a faultless condition. For damages due to improper mounting we do not assume any liability.

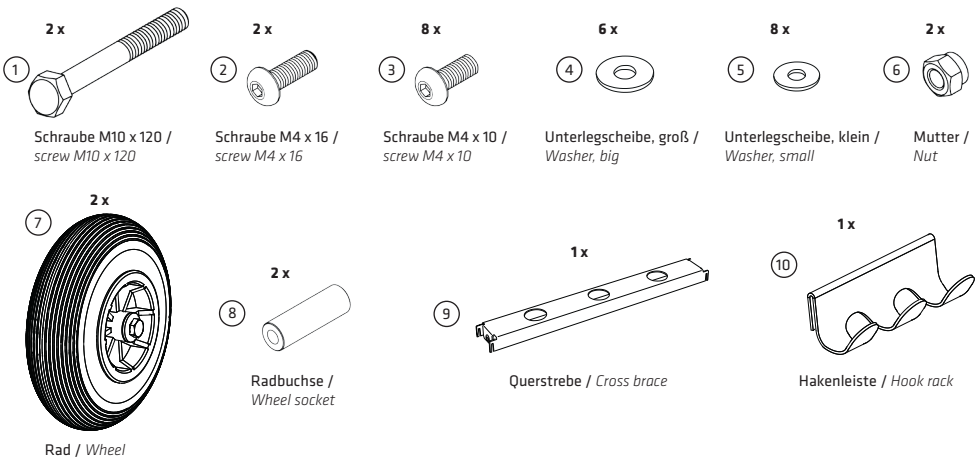

## WAS SIE ZUR MONTAGE NOCH BENÖTIGEN / WHAT YOU NEED FOR MOUNTING

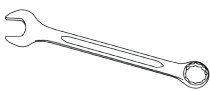

2 x Maul- oder Ringschlüssel Größe 17 /  
2 x Spanner or ring spanner size 17

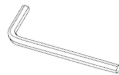

Inbusschlüssel (beiliegend) / Allen key  
- Größe 2,5 / size 2,5

## MONTAGE ABLAGEFACH / MOUNTING OF STORAGE COMPARTMENT

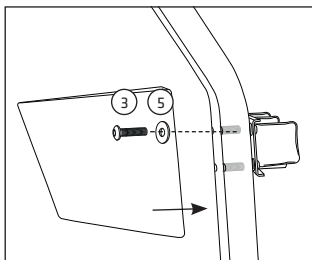

Befestigen Sie das Ablagefach am Griff mittels vier Schrauben M4 x 10 (3) und je einer kleinen Unterlegscheibe (5) direkt unter dem Schraubkopf. Benutzen Sie dazu einen Inbusschlüssel.  
/ Mount the storage compartment on the handle with an allen key with a screw M4 x 10 (4) each and a small washer (5) directly under the screw head.

## RADMONTAGE / WHEEL MOUNTING

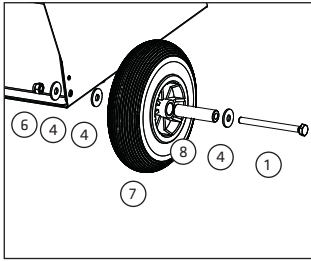

Legen Sie den Korpus auf eine glatte, saubere Oberfläche. Stecken Sie eine Radbuchse (8) in das erste Rad (7) und führen Sie durch die Buchse eine Schraube M10 x 120 (1) mit einer großen Unterlegscheibe (4). Stecken Sie das Rad auf den KNGARDY und legen Sie dabei eine große Unterlegscheibe (4) zwischen Rad und Korpus. Verschrauben Sie nun das Rad mit einer weiteren großen Unterlegscheibe (4) und einer Mutter (6). Benutzen Sie zum Festschrauben einen Maul- oder Ringschlüssel Größe 17 und einen weiteren zum Gegenhalten. Schrauben Sie das zweite Rad auf die gleiche Weise an. Achten Sie darauf, dass die Muttern fest angezogen sind. Die Radbuchsen müssen fest anliegen und dürfen nicht lose sein. /

Lay the body on a flat, clean surface. Plug a wheel socket (8) into the first wheel (7) and pass a screw M10x120 (1) through it with a big washer (4). Stick the wheel to KNGARDY and put a big washer (4) between wheel and body. Screw tight the wheel with another big washer (4) and a nut (6). Use a spanner or ring spanner size 17 for screwing tight and another spanner to press against. Screw the second wheel similarly. Please ensure that the nuts are tightened fast. The wheel sockets must be tight and not loose.

## GRIFFMONTAGE / MOUNTING OF THE HANDLE

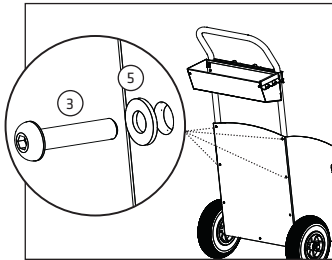

Achtung: Sollten Sie ein optionales Zusatzfach mitbestellt haben, dann beachten Sie bitte die Montagehinweise auf der dem Zusatzfach separat beiliegenden Montageanleitung! / Attention: Should you have ordered an optional storage compartment then please pay attention to the mounting instruction which is attached to the optional compartment.

Benutzen Sie zur Montage des Griffs die 4 oberen Befestigungslöcher in der Rückwand des KNGARDYS. Verwenden Sie je Befestigungsloch eine Schraube M4 x 10 (3) und eine kleine Unterlegscheibe (5) und schrauben Sie den Griff mittels Inbusschlüssel fest. / Use for mounting of the handle the 4 mounting holes on the back of KNGARDY. Therefore, use a screw M4 x 10 (3) and a small washer (5) for each hole and screw tight the handle with an allen key.

## MONTAGE QUERSTREBE / MOUNTING OF CROSS BRACE

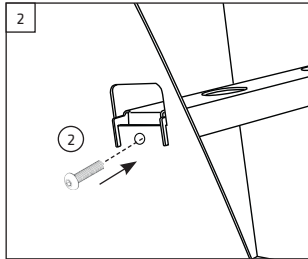
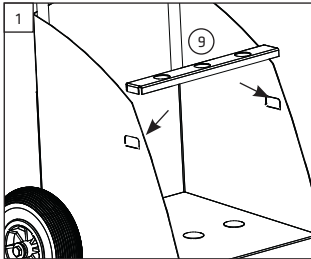

Setzen die Querstrebe (9) vorsichtig in die vorgesehenen Durchbrüche ein und verschrauben Sie die Quertraverse mittels Inbusschlüssel und je einer Schraube M4 x 16 (2) / Put the cross brace (9) carefully into the prepared mounting holes and screw tight the cross brace with an allen key and a screw M4 x 16 each (2).

## MONTAGE HAKENLEISTE / MOUNTING OF HOOK RACK

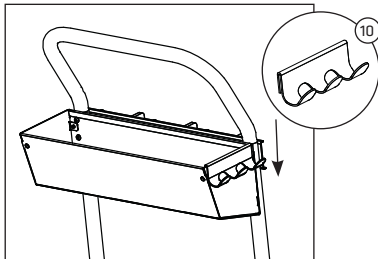

Stecken Sie die Hakenleiste (10) auf eine Seite des oberen Ablagefachs. / Stick the hook rack (10) on one side of the upper storage compartment.

Diese Anleitung steht auch auf unserer Homepage [www.max-knobloch.com](http://www.max-knobloch.com) im Servicebereich zum Download bereit. Modell- und technische Änderungen sowie Irrtümer vorbehalten. Alle Inhalte sind urheberrechtlich geschützt. / You can find this instruction on our homepage [www.max-knobloch.com](http://www.max-knobloch.com) in the service section. Models and technical details subject to change, errors excepted. All contents are copyrighted.