

# SCHWABEN

## Runddach-Carport



Carport  
**SCHWABEN**  
 434 x 630 cm

*Gestaltungsbeispiel*

- Massive Konstruktion aus hochwertigem Leimholz (BSH-Fichte)
- Farblich behandelt in eiche hell
- Dacheindeckung Polycarbonat-Doppelstegplatten in klar
- Pfosten 14 x 14 cm

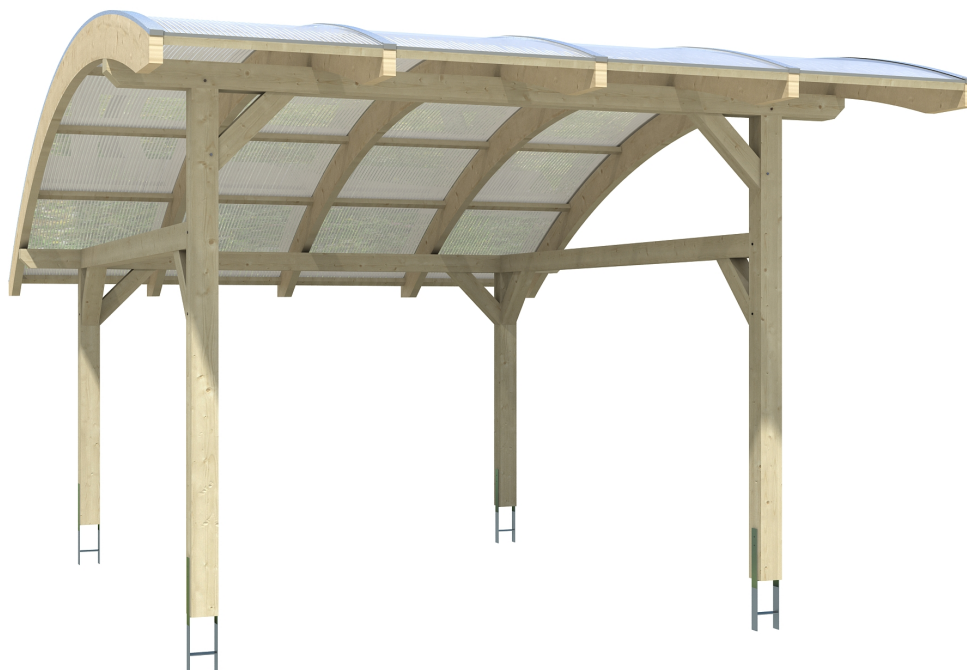

## CARPORT SCHWABEN 434 x 630 cm

### Datenblatt / Baubeschreibung

<b>Material</b>	Leimholz, Fichte
<b>Farbbehandlung</b>	Lasiert in Eiche hell
<b>Pfostenstärke</b>	14 x 14 cm
<b>Aufstellbreite</b>	434 cm
<b>Aufstelltiefe</b>	630 cm
<b>Grundfläche</b>	27,34 m <sup>2</sup>
<b>Umbauter Raum</b>	80,12 m <sup>3</sup>
<b>Breite Sockelmaß</b>	348 cm
<b>Tiefe Sockelmaß</b>	428 cm
<b>Durchfahrtshöhe vorne</b>	263 cm
<b>Durchfahrtshöhe hinten</b>	171 cm
<b>Durchfahrtsbreite</b>	320 cm
<b>Firsthöhe</b>	317 cm
<b>Traufenhöhe</b>	186 cm
<b>Schneelast</b>	2,5 kN/m <sup>2</sup>
<b>Windstaudruck q</b>	0,96 kN/m <sup>2</sup>
<b>Dachform</b>	Runddach
<b>Dachfläche</b>	28,64 m <sup>2</sup>
<b>Dacheindeckung</b>	Polycarbonat-Doppelstegplatten 16 mm - klar
<b>Dachstärke</b>	16 mm

<b>Wasserablauf</b>	nach hinten
<b>Pfostenabstand Tiefe</b>	400 cm
<b>Pfostenanzahl</b>	4
<b>Oberfläche Holz</b>	42,04 m <sup>2</sup>
<b>Im Lieferumfang enthalten</b>	H-Pfostenanker zum Einbetonieren, Montagematerial, Aufbauanleitung
<b>Anzahl Packstücke</b>	2
<b>Verpackungsgewicht gesamt</b>	594 kg
<b>Verpackungsmaße</b>	Paket 1: 120 cm x 665 cm x 45 cm 344,0 kg Paket 2: 120 cm x 635 cm x 40 cm 250,0 kg
<b>Artikelnummer</b>	245055-01-20
<b>EAN-Nummer</b>	4018211014279
<b>Garantie</b>	5 Jahre gemäß unseren Garantiebedingungen

**SCHWABEN**  
**434 x 630 cm**

Ansicht  
vorne

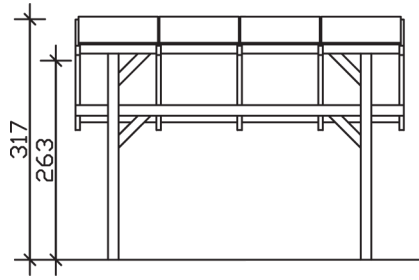

Schnitt

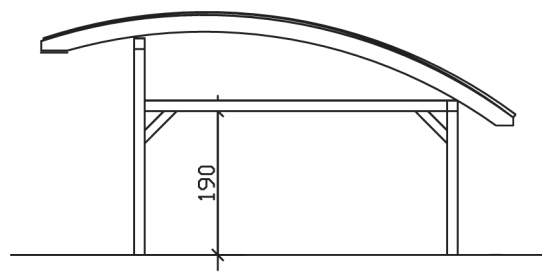

Grundriss

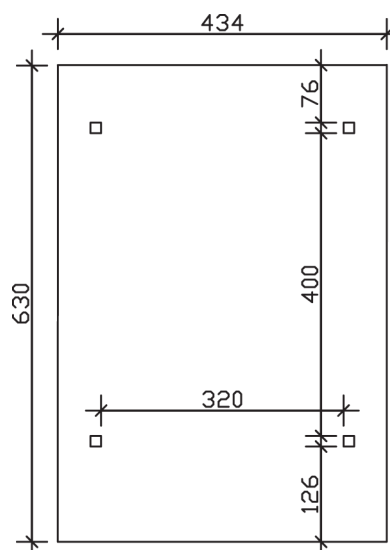

## SCHWABEN

434 x 630 cm

Schnitte und Ansichten Maßstab 1:100